

Tolerancias generales J13	
Esquinas sin radiación	Definido de 0,2x0,2
Letras	Modificación
A	Fecha
B	Revisar 10 m.
C	Bollos nivel de miquilina 2-10 m

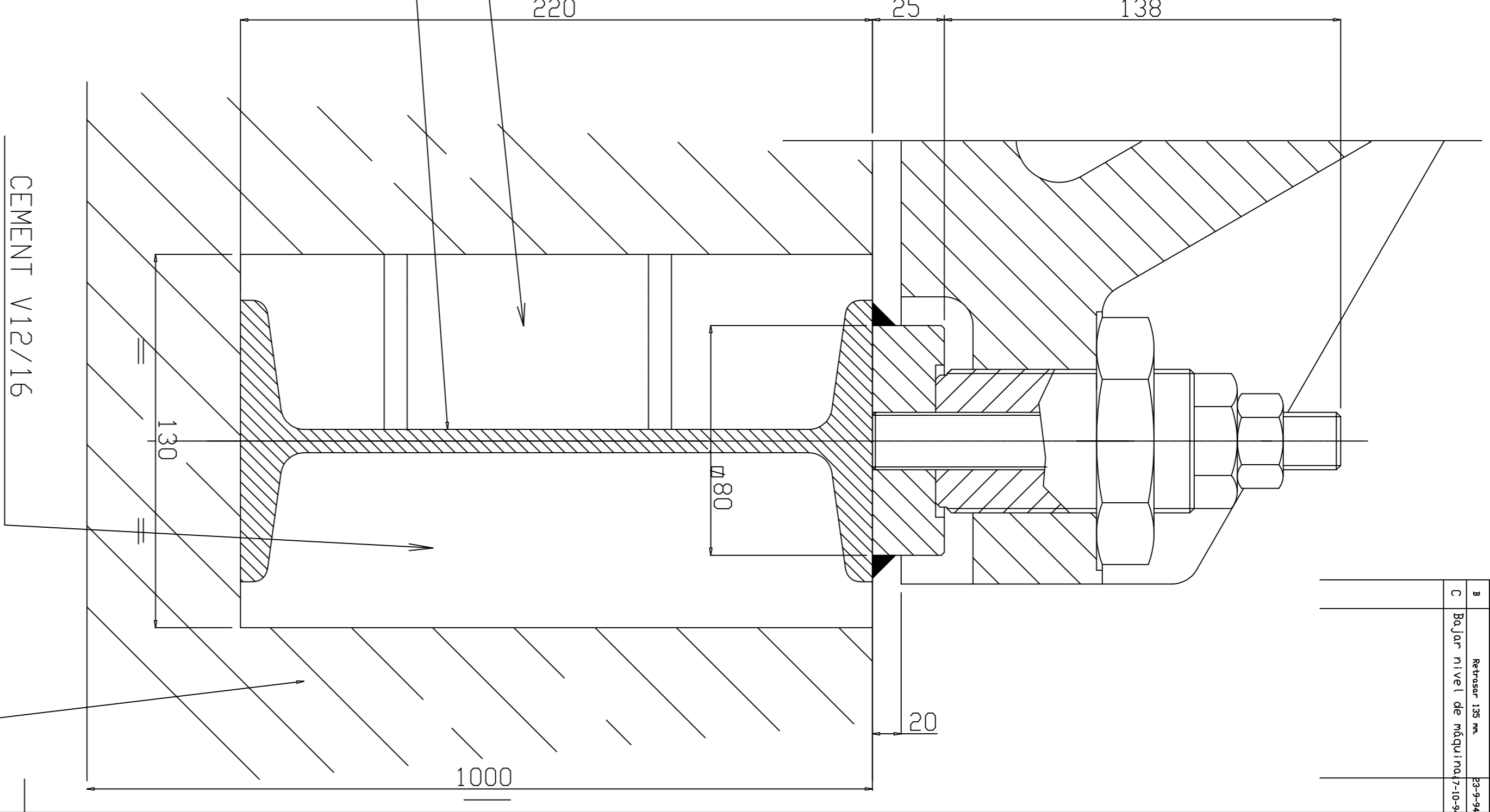

NOTE:  
ZUM ENTLADEN UND ZUR MONTAGE DER MASCHINE  
WERDEN FOLGENDE ZUBEHÖRTEILE BENÖTIGT:

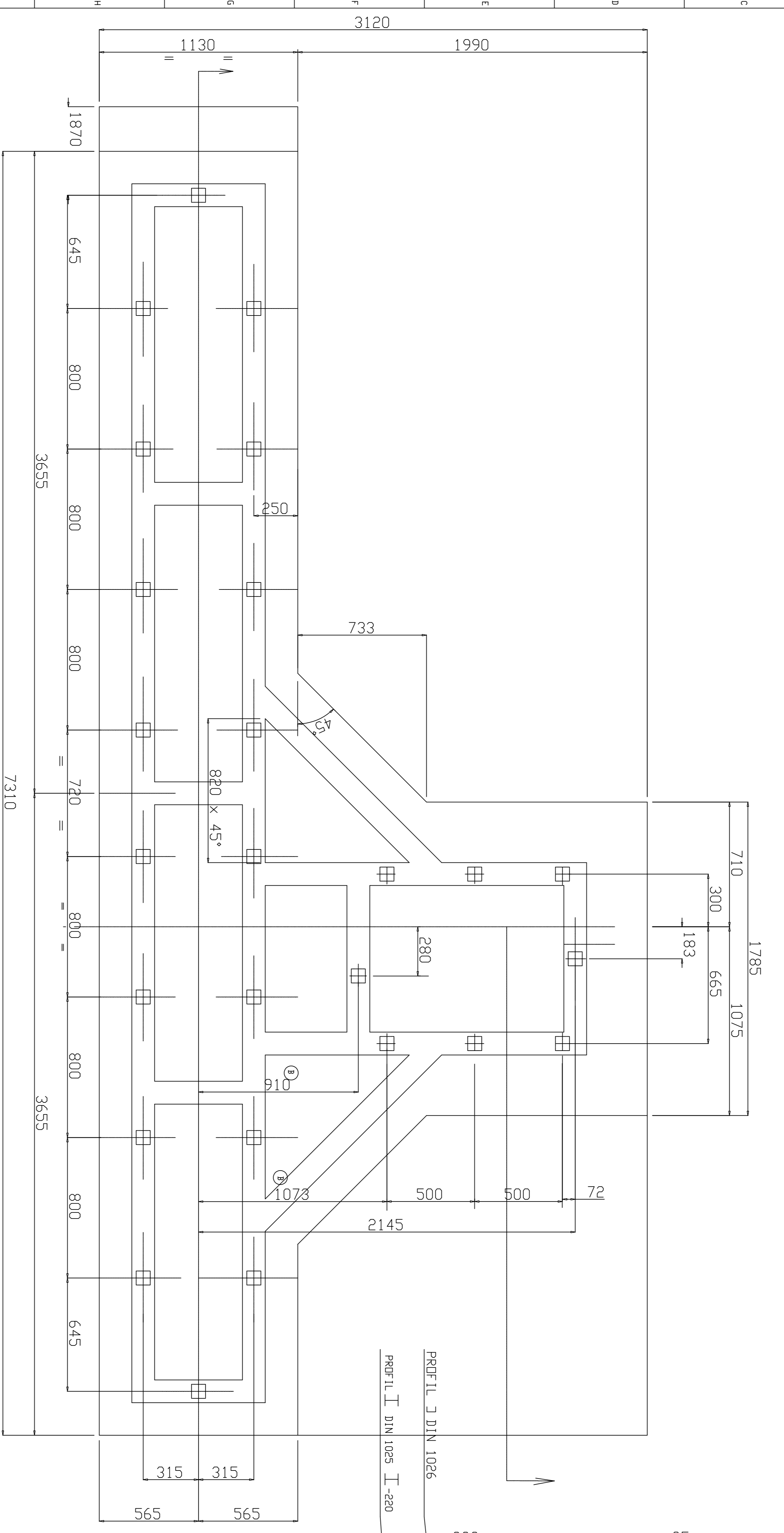
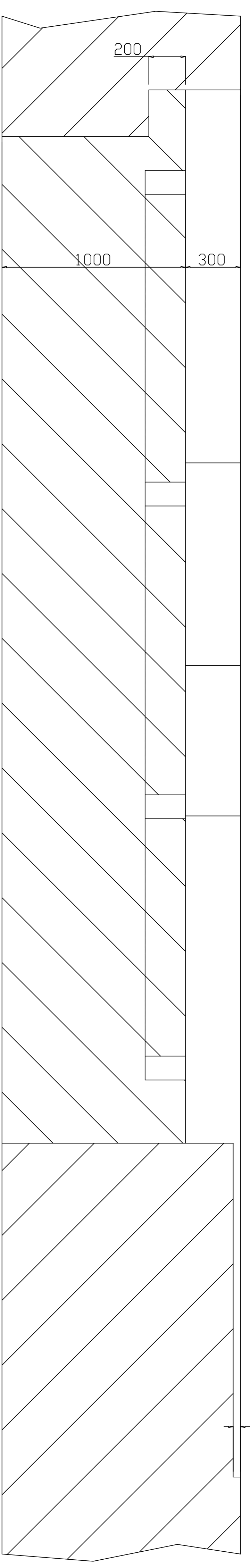
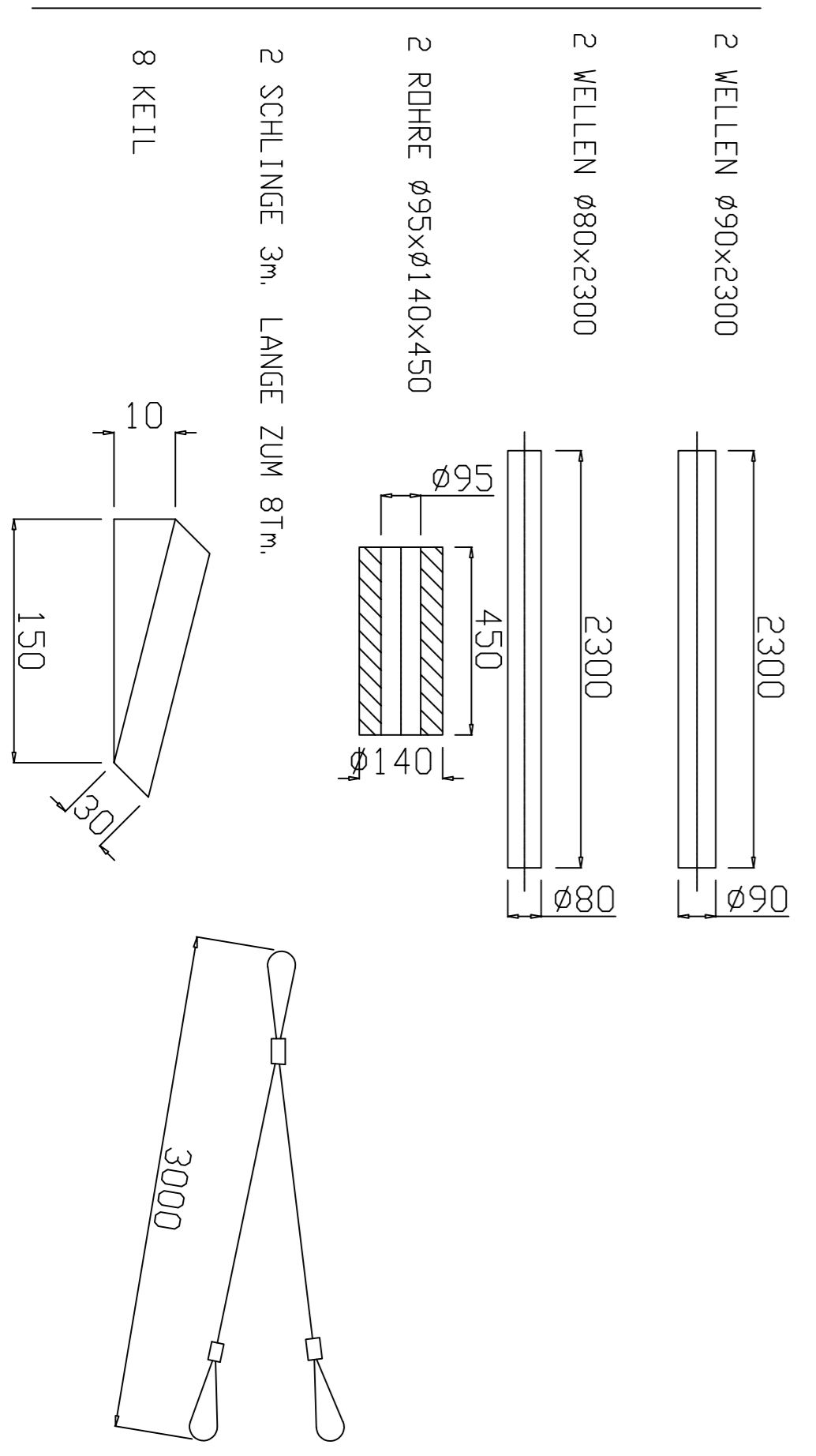

SCHWERSTES MASCHINENTEIL: 10000kg  
MINIMUM ABSTAND ZWISCHEN  
HALLENBODEN UND DECKE: 5400mm

QUALITÄTSKLASSE B 25 MIT  
ENTSPRECHENDEN ZEMENTZUSATZ  
ZUR LAGSAMEN AUSHÄRTUNG

Disponible	Fecha	Nombre	Escala
Comprobado	94-07-21	RAMON B. K.	1/10
Int. Project			
FOUNDATION DRAWING			
Pieza n			
48. 34. 010. 723			

